

EN AVANT POUR L'HIVER

**ÉCONOMISEZ
SUR LES ÉTAUX
& LES
ACCESSOIRES**

AUTOWELL®

**ÉTAUX DE PRÉCISION
POUR FRAISEUSES**

FCD-60 fonte ductile



6 x 7.5 po. | Code 277064

558.61

6 x 8.9 po. | Code 277065

606.85



8 x 10 po. | Code 277066

1249.43



PIÈCES DE RECHANGE & ACCESSOIRES AUSSI DISPONIBLES AUPRÈS DE KAR: <https://tinyurl.com/v6c32ck3>



ÉTAUX MODULAIRES

Série standard

- Conception modulaire facilement interchangeable
- Acier trempé et rectifié
- Fabriqué selon un contrôle de la qualité rigoureux
- Étau fixe avec mâchoire mobile guidée
- Acier allié résistant de qualité élevée, corps trempé (HRC 60 ±2)
- Capacité de serrage illimitée
- Offert avec une butée, une paire de tasseaux de positionnement, deux paires de brides de serrage, une clé à douille et une clé à manche en T

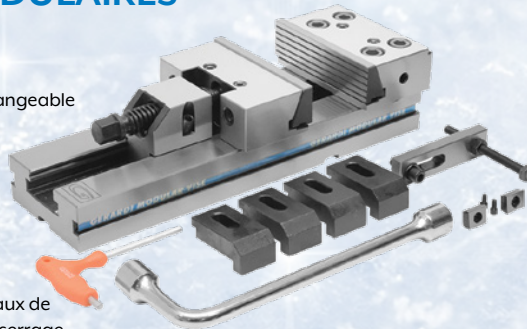

4 x 3.9 po.
Code 278000

1176.93

5 x 5.9 po.
Code 278002

1295.71

6 x 7.8 po.
Code 278004

1412.94

6 x 11.1 po.
Code 278006

1648.93

TOUTES LES DIMENSIONS D'ÉTAUX: <https://tinyurl.com/tu8hapjp>

ACCESSOIRE POPULAIRE

MARTEAUX ANTI-REBOND

Caoutchouc thermoplastique à revêtement en polyuréthane | Fabrication monopièce | Acier avec billes en acier

Dureté du marteau: 90A-95A

18 oz. 284560 **23.33**

24 oz. 284561 **26.15**

33 oz. 284562 **32.61**

41 oz. 284563 **37.30**

49 oz. 284564 **44.09**



**AUCUN
MÉTAL
EXPOSÉ**

**PRISE
CONFORTABLE
ET
SÉCURITAIRE**

VOTRE DISTRIBUTEUR KAR AUTORISÉ:



<https://kar.ca/storelocator>

EN AVANT POUR L'HIVER

ÉCONOMISEZ ...

... SUR TOUTES LES PIÈCES EN STOCK * | COMPOSANTS D'OUTILLAGE & SERRAGE
FILETS RAPPORTÉS | PLONGEURS À RESSORT & À BILLE | ACCESSOIRES

EN VENTE



Northwestern

* par Northwestern

COMPOSANTS D'OUTILLAGE & SERRAGE

JEU DE SERRAGE	à partir de	416. ⁴⁴
GOIJONS DE SERRAGE ...	à partir de	2. ⁶⁰
CALES ÉTAGÉES	à partir de	13. ⁹⁰
ÉCROUS D'ASSEMBLAGE	à partir de	3. ⁴¹
ÉCROUS À EMBASE	à partir de	3. ⁴⁰
ÉCROUS À RAINURES EN T	à partir de	4. ⁴³
BOULONS À RAINURES EN T	à partir de	6. ⁴²
PATTES DE SERRAGE	à partir de	26. ²²
BRIDES ORDINAIRES	à partir de	15. ⁸⁴
BRIDES ÉTAGÉES	à partir de	17. ⁶¹

FILETS RAPPORTÉS

FILETS RAPPORTÉS DE RÉPARATION RE-NU ...	à partir de	2. ⁸⁷
TROUSSE DE RÉPARATION DE FILETS RE-NU ..	à partir de	152. ⁵²

PLONGEURS À RESSORT & À BILLE

PLONGEURS À RESSORT	à partir de	7. ⁸⁰
PLONGEURS À BILLE	à partir de	7. ²⁸
CLÉS POUR PLONGEURS	à partir de	18. ³⁴



RALLONGES
à partir de 32.⁵⁵

SUPPORT RAINURÉ 42.⁶⁹

NETTOYEUR DE
RAINURES EN T 3.⁴⁷

ALUMINUM BASE 35.³³

TOUS LES PRODUITS DU NORTHWESTERN: <https://kar.ca/catalogsearch/result/index/?manufacturer=1768&q=Northwestern>

LAMPES POUR MACHINERIE

Universel – hydrofuge
et Halogène



- Lampe halogène 50W
- Hydrofuge
- Connexion 120V (fil de 6 pi)
- Poignée sur la tête de la lampe pour un positionnement facile
- 24V

UNIVERSEL (Transformateur dans la base)
JW 55RTS | CourtCode 302961 121.⁶⁴

UNIVERSEL (Sans transformer – pour connexion aux machines)
JW 55RS | CourtCode 302942 85.⁰⁴



- Lampe halogène 20W
- Résiste aux vibrations
- Connexion 120V (fil de 6 pi)
- Bras articulé

HALOGÈNE (Transformateur dans la base)

JH 20RTS | CourtCode 302962 77.⁴⁹
JH 20RTM | 18 (9+9)Code 302963 76.⁴⁵

HALOGÈNE

(Sans transformer – pour connexion aux machines)

JH 20RS | CourtCode 302945 60.²²
JH 20RM | 18 (9+9)Code 302946 70.²⁸
JH 20RL | 32 (16+16)Code 302947 73.⁶¹

AMPOULES DE REMPLACEMENT

Ampoule de 24VCode 302954 11.⁹⁴
Ampoule de 12VCode 302952 13.⁶⁹

PRIX SOLDÉS

Jusqu'à épuisement des stocks

CALES ÉTAGÉES

en paires

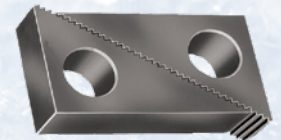

3/4" – 1-1/2" x 1"	Code 400101	9. ¹⁴
1-1/8" – 2-1/2" x 1	Code 400102	28. ⁷²
2-1/2" – 6" x 1"	Code 400103	33. ²⁴
3-1/2" – 9" x 1-1/2"	Code 400116	113. ²⁰
1-1/2" – 3-3/4" x 2"	Code 400127	17. ²⁶
2-1/2" – 6" x 2"	Code 400128	28. ²⁸
3-1/2" – 9" x 2"	Code 400129	53. ⁴⁹

DIMENSIONS : Réglage de la hauteur x largeur du goujon

EN VENTE DÈS MAINTENANT

JEUX DE TÊTES D'ALÉSAGE

Barres et clés d'alésage

Offert dans un coffret sur mesure

Queue cylindrique 3/4"

(coffret de rangement en plastique)

Capacité 0-4" | Dimension alésage 1/2"

Code 302425 **496.34**

Queue R8 (coffret de rangement en bois)

Capacité 0-6" | Dimension alésage 3/4"

Code 302430 **797.55**



JEUX DE PINCES DE SERRAGE ER

Pouce et Métrique |

Offert dans un coffret

sur mesure



Format des pinces de serrage	POUCE			MÉTRIQUE		
	Nombre de pièces	Code	Prix	Nombre de pièces	Code	Prix
ER16	7	826617	119.18	8	302685	160.12
ER20	10	826618	171.84	11	302686	228.76
ER25	12	826619	223.96	15	302689	341.01
ER32	11	826620	215.28	18	302687	430.36
ER40	15	826621	386.93	23	302688	675.67

<https://kar.ca/catalogsearch/result?q=302425+302430>



MANDRIN À PINCE ER

CAT40 et CAT50

- Fabriqué en alliage d'acier de haute qualité- SAE8620/20MnCR5
- Excentricité totale maximale: <0.0002"
- Refroidissement par le centre du mandrin
- CAT40 – Balancé G2.5@20,000 RPM
- CAT50 – Balancé G6.3@15,000 RPM
- Certification de qualité A
- Fourni avec vis de réglage de profondeur
- Fourni avec écrou à effort de serrage élevé et revêtement "Power hex nut"
- Cône rectifié selon la norme T3 ou mieux
- Liquide de refroidissement par la bride selon les formes DIN AD+B

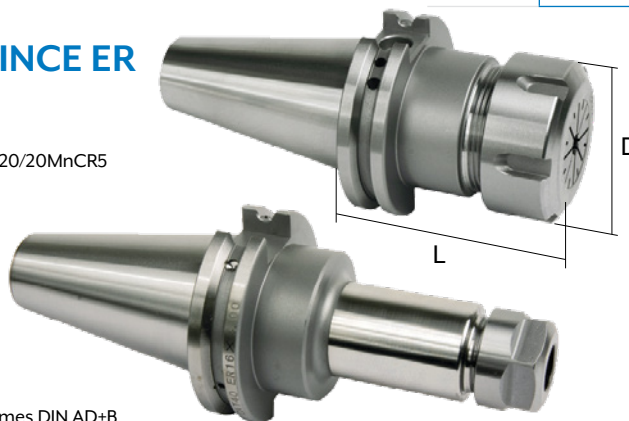

NOUVEAUX BAS PRIX

DEMANDEZ À VOTRE DISTRIBUTEUR
KAR COMMENT ÉCONOMISER À L'ACHAT
D'OFFRES COMBINÉES D'OUTILLAGE

NOTE: Clé de serrage vendue séparément

Série	Capacité pince Min-Max (po.)	Écrou	D (po.)	L (po.)	CAT40			CAT50		
					Poids (lb)	Code	Prix	Poids (lb)	Code	Prix
ER11	0.02-0.28	HEXAGONALES	0.79	2.50	2.0	300681	89.99	-	-	-
			0.79	4.00	2.2	300682	94.99	-	-	-
			0.79	6.00	2.4	300683	104.50	-	-	-
ER16	0.02-0.41	HEXAGONALES	1.10	2.50	2.4	310965	89.99	-	-	-
			1.10	4.00	3.2	310966	94.99	7.3	312054	134.99
			1.10	5.00	3.2	310967	104.50	-	-	-
			1.10	6.00	-	-	-	7.9	312055	154.99
ER20	0.02-0.50	HEXAGONALES	1.34	2.50	2.4	310968	89.99	-	-	-
			1.34	4.00	3.5	310969	94.99	7.4	312056	134.99
			1.34	6.00	3.7	310970	104.50	8.1	312057	154.99
ER25	0.04-0.63	HEXAGONALES	1.65	2.50	2.6	310971	89.99	-	-	-
			1.65	4.00	4.5	310972	94.99	7.8	312058	134.99
			1.65	6.00	4.4	310973	104.50	8.8	312059	154.99
ER32	0.04-0.81	RONDES	1.97	2.75	2.6	310974	89.99	-	-	-
			1.97	4.00	6.8	310975	94.99	8.1	312060	134.99
			1.97	6.00	4.4	310976	104.50	9.5	312061	154.99
ER40	0.12-1.00	RONDES	2.48	3.00	3.0	310977	89.99	-	-	-
			2.48	4.00	-	-	-	8.9	312062	134.99
			2.48	6.00	3.0	310978	104.50	11.8	312063	154.99

EN AVANT POUR L'HIVER

INSIZE DES OUTILS À LA HAUTEUR DE VOS ATTENTES !

PIEDS À COULISSE ÉLECTRONIQUE



Absolu



- Résolution: 0.0005"/0.01mm
- Boutons: po./mm, ABS/REL, marche/arrêt, réglage
- Pile CR2032
- Arrêt automatique
- Sortie de données
- Acier inoxydable
- Offert dans un coffret sur mesure

ACCESSOIRE OPTIONNEL: Câble SPC

0-6"/0-150mm Code 285127 **103.41**
 0-8"/0-200mm Code 285128 **142.89**
 0-12"/0-300mm Code 285129 **205.94**

Grande capacité | 24 et 40 po./600 et 1000mm



- Résolution: 0.0005"/0.01mm
- Fonctions de boutons: zéro, marche/arrêt, po./mm, ABS, pré-réglage des données
- Pile CR2032
- Acier inoxydable
- Sortie de données
- Offert dans un coffret sur mesure

0-24"/0-600mm
Précision: ±0.002"
Code 285061

0-40"/0-1000mm
Précision: ±0.003"
Code 285062

842.42

1456.55

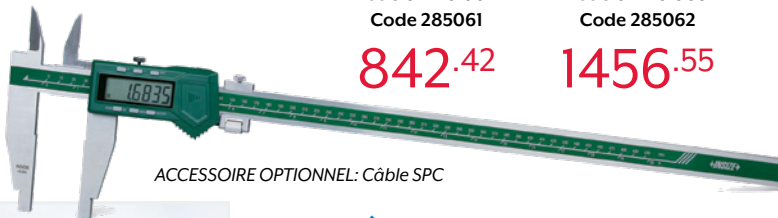

ACCESSOIRE OPTIONNEL: Câble SPC



ÉCONOMISEZ MAINTENANT

sur ces outils essentiels en vedette pour tous les machinistes !

INSIZE PIEDS À COULISSE ÉLECTRONIQUE

Indice de protection IP67



- Résolution: 0.0005"/0.01mm
- Niveau de protection IP67 contre les contaminants
- Précision: ±0.0015"
- Fonctions de bouton: zéro, marche/arrêt, po./mm, ABS/REL, maintenir
- Pile CR2032
- Acier inoxydable
- Offert dans un coffret sur mesure

0-6"
0-150mm
Code 816018
171.39

0-8"
0-200mm
Code 280014
295.42

0-12"
0-300mm
Code 280015
342.56

Règle
& carrée
Code 877154
48.41

RÈGLES RIGIDES

- "4R" graduation
- 1/64" et 1/32" à l'avant, 1/16" et 1/8" à l'arrière
- Acier inoxydable à surface antirefle



6 po. | ±0.003" précision.....Code 877203 **1.67**
 12 po. | ±0.004" précision.....Code 877201 **2.95**
 24 po. | ±0.006" précision.....Code 877202 **5.90**

ÉQUERRE COMBINÉE

Règle de 12"/300mm, tête carrée, centreur et rapporteur d'angles

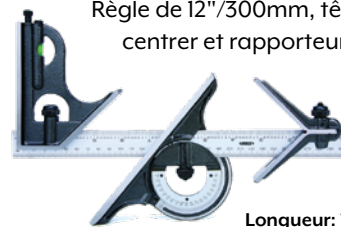

Longueur: 12"/300mm
Graduations 1/32" et 0.5mm côté 1
Graduations 1/64" et 1mm côté 2
Code 8163244

ACCESSOIRE
OPTIONNEL:
Règles rigide
283606 (7113-300)

154.59

- Peut servir d'équerre, de niveau, de trusquin ou pointe à tracer, et de règle en acier de 12po.
- Tête à centrer : pour localiser le centre des pièces circulaires - Précision: ±0.006po.
- Rapporteur d'angle : pour régler la lame à l'angle désiré sur le bord de la pièce à travailler ou pour mesurer des angles - Capacité: 0-180° - Précision: ±7min.
- Tête carrée : pour régler la lame à 90° ou à 45° sur le bord de la pièce à travailler - Précision: ±8min. pour les angles de 90° et ±8min. pour les angles de 45°
- Offert dans un coffret sur mesure

INSIZE ÉQUERRE COMBINÉE

Règle de 12" et tête carrée

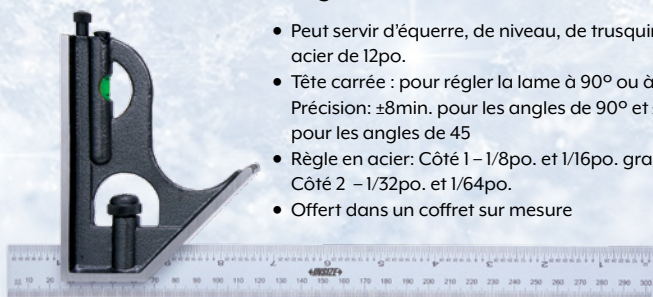

- Peut servir d'équerre, de niveau, de trusquin ou pointe à tracer, et de règle en acier de 12po.
- Tête carrée : pour régler la lame à 90° ou à 45° sur le bord de la pièce à travailler - Précision: ±8min. pour les angles de 90° et ±8min. pour les angles de 45
- Règle en acier: Côté 1 - 1/8po. et 1/16po. graduations; Côté 2 - 1/32po. et 1/64po.
- Offert dans un coffret sur mesure

EN VENTE DÈS MAINTENANT

←INSIZE→ DISPONIBLE EN EXCLUSIVITÉ CHEZ KAR AU CANADA 

INDICATEURS ÉLECTRONIQUES | Modèle standard



- Norme ASME B89.1.10M-2001
- Résolution: 0.0005"/0.01mm
- Précision: ±0.0015
- Hystérésis: 0.0005"
- Fonctions de boutons: marche/arrêt, zéro, po./mm
- Arrêt automatique
- Pile CR2032
- Sortie de données
- Crochet de fixation au dos
- Filets de la pointe de contact #4-48UNF
- Offert dans un coffret sur mesure

Capacité 0.5"/12.7mm ...Code 877010 **138.86**
 Capacité 1"/25.4mmCode 816393 **145.24**
 Capacité 2"/50.8mmCode 816395 **357.98**



DUROMÈTRE PORTATIF LEEB

- Basé sur le principe Leeb (HLD), converti pour des lectures en Vickers (HV), Brinell (HB), Rockwell (HRC et HRB), Shore (HS) et résistance en traction (MPa)
- Mémoire de 99 valeurs de mesures/lectures
- Réglage des durées de mesure (1-9) pour obtenir la valeur moyenne
- Se connecte à une imprimante via bluetooth (facultatif)
- Arrêt automatique
- Satisfait les normes ASTM A956
- Offert avec le certificat d'inspection du fabricant



ISH-PHB
Code 816432
1510.74

LE JEU COMPREND: Duromètre, dispositif d'impact D, bloc-étalon de dureté, petit anneau de support, brosse de nettoyage

PLUS DE DÉTAILS... WWW.KAR.CA

https://kar.ca/pdf/catalog_page/Kar_Catalog_Page_INSIZE_ISH-PHB.pdf

DISPOSITIF DE TRANSFERT DE DONNÉES SANS FIL

RÉCEPTEURS

Multicanaux

- Connecté avec 8 transmetteurs maximum, chacun étant doté d'un code d'identification unique
- Port de communication de format de texte virtuel converti au format clavier grâce au logiciel fourni (les données peuvent être transmises vers Excel, Word, etc. – tout logiciel associé à un signal de clavier)
- En utilisant le logiciel de saisie directionnel Excel, les données de mesures de différents outils de mesure peuvent être transmises vers une zone spécifique de la feuille



7315-2
Code 877266

522.60

Récepteur à canal unique

- Permet de connecter 1 seul transmetteur – changer au besoin
- Non requis pour installer des pilotes/logiciels
- Format clavier

7315-3
Code 877267

215.56

RUGOSIMÈTRE



Sonde et testeur combinés



ISR-C300
Code 877234

2827.32

- S'utilise avec un téléphone mobile intelligent (Android seulement) via Bluetooth ou avec un ordinateur via un câble USB (câbles et logiciel inclus)
- Données de sortie vers MS Excel en connectant l'ordinateur via Bluetooth ou un câble USB
- Se connecte à une imprimante via Bluetooth (facultatif)
- Permet de tester 22 paramètres différents de rugosité
- Satisfait les normes ISO, DIN, ANSI et JIS
- Affiche les valeurs de rugosité, le profil et la courbe sur un écran intégré
- Mémoire maximum de 100 données de mesure
- Pile rechargeable au lithium intégrée et autonomie d'utilisation de plus de 50 heures entre les recharges
- Arrêt automatique

LE JEU COMPREND: Un rugosimètre, une sonde standard, un bloc et un support d'étalonnage, des câbles de connexion (un long et un court), un adaptateur de support magnétique, un support réglable, un stylet, un câble USB et un logiciel, un adaptateur CA/CC

TRANSMETTEURS

135.11/ch.

Bouton de transmission



– Pour électronique: Pieds à coulisse / Profondeur et Calibre de hauteur (série 1156)
7315-20 | Code 877268

– Pour électronique: Extérieur et Micromètres internes à 3 points
7315-30 | Code 877269

– Pour indicateurs électroniques
7315-40M | Code 877270

– Pour électronique: Épaisseur / Jauges internes et externes
7315-50M | Code 877271

PLUS DE DÉTAILS... WWW.KAR.CA

https://kar.ca/pdf/catalog_page/Kar_Catalog_Page_INSIZE_ISR-C300.pdf

PLUS DE DÉTAILS... WWW.KAR.CA

<https://tinyurl.com/3df7vu>

EN AVANT POUR L'HIVER

FORETS À CENTRER AVEC PLAQUETTES AMOVIBLES

avec plaquettes de carbure



1 porte-outil
4 plaquettes
de carbure
- #2, #3, #4, #5
1 clé Torx® 9

159.⁰²/ch. 5/8" x 5" porte-outil | Code 530671
1/2" x 4" porte-outil | Code 530672

- Pochette pour plaquettes permettant de changer rapidement et fréquemment de plaquette
- Changement facile d'un format à un autre : le même porte-outil peut accueillir des plaquettes #2, #3, #4 et #5
- Plaquettes de carbure pour une plus grande durée de vie de l'outil
- Un grade pour toutes les applications
- Plusieurs porte-outils offerts pour le même type de plaquette (5/16", 3/8", 1/2", 5/8", 3/4", 1" et 1 1/4")
- Outil pratique et abordable



JEUX DE FORETS DE REPÉRAGE CNC

HSS-E cobalt et revêtement RED-X

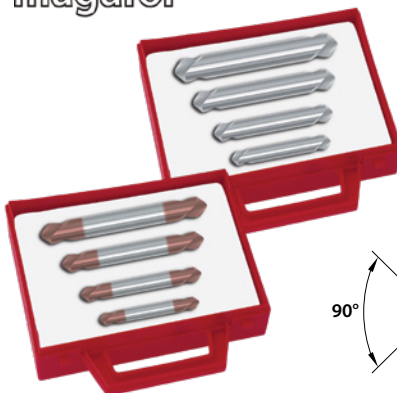

- Angle de 90°
- Géométrie de pointe à 118° permet d'obtenir de meilleures vitesses de pénétration tout en renforçant la pointe
- À deux pointes – économique
- Offerts en jeux de 4 unités ou vendus séparément
- Revêtement RED-X pour des vitesses et des avances accrues et permettant d'effectuer des travaux d'usinage jusqu'à 55 HRC

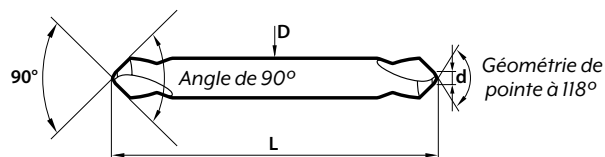

Jeux de 4 pièces

HSS-E Cobalt
Code 540090

65.⁹⁰

RED-X
Code 540095

93.⁹⁷

D (po.)	d (po.)	L (po.)	90° Série 019 HSS-E COBALT		90° Série 0919 RED-X	
			Code	Prix	Code	Prix
3/16	1/16	2	540091	10. ⁶⁴	540096	19. ⁸²
1/4	3/32	2	540092	11. ³⁰	540097	15. ⁹⁸
3/8	9/64	3	540093	17. ⁶⁸	540098	28. ⁶⁹
1/2	3/16	4	540094	27. ³⁷	540099	52. ⁸²



JEUX DE BROCHES

Standard & haute résistance



Jeux à revêtement TiN offerts sur demande

- Offert dans des boîtes de rangement incluant des broches de précision, des bagues fendues et des cales
- Des bagues à collet sont recommandées et fournies sauf si des bagues ordinaires sont demandées lors de la commande

No. 00 JEU DE PRÉCISION	605500	456. ³⁵
No. 10 JEU STANDARD	605501	796. ⁸¹
No. 10A JEU STANDARD	605502	796. ⁸¹
No. 10-10A JEU COMBINÉ	605503	1023. ¹⁵
No. 20 JEU COMBINÉ	605504	1179. ⁰⁵
No. 40A JEU	605505	1492. ⁹⁴
No. 40 JEU	605506	1492. ⁹⁴
No. 40-1/2A JEU HAUTE RÉSIDANCE	605507	1538. ⁶⁰

PLUS DE DÉTAILS... WWW.KAR.CA

<https://tinyurl.com/p9ubf8mx>



FRAISES CONIQUES

Acier rapide avec revêtement TiN | Pouce | 60°, 82° et 90°

1-cannulure 6 pièces

60° TiN | Code 601227
82° TiN | Code 601228
90° TiN | Code 601229

183.⁴²/ch.



Avec trou 5 pièces

60° TiN | Code 601291
82° TiN | Code 601292
90° TiN | Code 601293

260.⁵²/ch.



FORETS ET FRAISES COMBINÉS

Acier rapide | 82° et 90° type simple



Dim.	Ø corps (po.)	Ø pointe (po.)	Long. de pointe (po.)	Long. totale (po.)	82° Série 154 HSS M2		90° Série 155 HSS M2	
					Code	Prix	Code	Prix
1	1/8	3/64	1/16	1-1/4	540511	12. ⁶⁸	540521	12. ⁶⁸
2	3/16	5/64	7/64	1-7/8	540512	13. ⁴¹	540522	13. ⁴¹
3	1/4	7/64	9/64	2	540513	13. ⁹⁶	540523	13. ⁹⁶
4	5/16	1/8	5/32	2-1/8	540514	14. ⁶⁰	540524	14. ⁶⁰
5	7/16	3/16	1/4	2-3/4	540515	22. ⁴²	540525	22. ⁴²
6	1/2	7/32	19/64	3	540516	33. ⁵⁰	540526	33. ⁵⁰
7	5/8	1/4	5/16	3-1/4	540517	48. ⁵⁷	540527	48. ⁶³
8	3/4	5/16	13/32	3-1/2	540518	75. ⁹⁴	540528	75. ⁹⁴

EN VENTE DÈS MAINTENANT



TARAUDS À BANDE DE COULEUR ROUGE

Pointe en spirale – style intermédiaire | Cannelures spirales - style finisseur modifié

- Pour acier allié à haut carbone, alliages de nickel, titane, acier à outils, et acier inoxydable



Dim.	Long. totale (po.)	POINTE EN SPIRALE – STYLE INTERMÉDIAIRE		CANNELURES SPIRALES – STYLE FINISSEUR MODIFIÉ	
		Code	Prix	Code	Prix
4-40	1-7/8	915258	20.22	915220	26.30
5-40	1-15/16	915260	18.56	-	-
6-32	2	915262	16.90	915222	23.88
8-32	2-1/8	915264	16.90	915224	23.59
10-24	2-3/8	915266	16.90	915226	23.59
10-32	2-3/8	915268	16.90	915228	23.59
1/4-20	2-1/2	915270	20.06	915230	26.30
1/4-28	2-1/2	915272	20.06	915232	26.30
5/16-18	2-23/32	915274	22.28	915234	28.88
5/16-24	2-23/32	915276	22.28	915236	28.88
3/8-16	2-15/16	915278	25.52	915238	33.30
3/8-24	2-15/16	915280	25.52	915240	33.30
7/16-14	3-5/32	915282	36.33	915242	46.74
7/16-20	3-5/32	915284	36.33	915244	46.74
1/2-13	3-3/8	915286	39.96	915246	51.41
1/2-20	3-3/8	915288	39.96	915248	51.41
5/8-11	3-13/16	915290	92.07	915250	116.37
5/8-18	3-13/16	915292	92.07	915252	116.37
3/4-10	4-1/4	915294	118.96	915254	149.19
3/4-16	4-1/4	915296	118.96	915256	149.19

PLUS DE DÉTAILS... WWW.KAR.CA

<https://tinyurl.com/keyy7u3e>



FABRIQUÉ AUX ÉTATS-UNIS

FORETS ÉTAGÉS À AUTODÉMARRAGE

Acier Rapide



- 13 étape | Ø capacité 1/8 à 1/2" ...Code 754700 **47.50**
- 6 étape | Ø capacité 3/16 à 1/2" ...Code 754701 **39.25**
- 9 étape | Ø capacité 1/4 à 3/4" ...Code 754702 **61.81**
- 12 étape | Ø capacité 3/16 à 7/8" Code 754703 **82.85**

FORETS "JOBBER"

Carbure solide et acier rapide à revêtement Gold-P

Carbure solide | 118° pointe

- Pour percer l'acier en général – acier coulé, fonte, fonte trempée, fonte malléable, métal lourd non ferreux, métal léger non ferreux et les plastiques abrasifs

Acier rapide à revêtement Gold-P | *pointe entaillée à 135°

- Tige droite
- Géométrie de cannelure: hélicidale à droite, cannelure large
- Angle de pointe: entaillé 135° pour des diamètres de 0.059po. et plus
- Traitement de la surface: corps brillant à revêtement TiN sur la partie principale de coupe
- Application: perçage dans l'acier, l'acier coulé (allié et non allié), la fonte grise, le graphite et la fonte malléable

* Forets acier rapide GOLD-P à pointe entaillée à 135° pour des diamètres de 0.059" et plus



Dim. (po.)	Décimal (po.)	CARBURE SOLIDE				ACIER RAPIDE GOLD-P			
		118° POINTE				* POINTE ENTAILLÉE À 135°			
		Long. de coupe (po.)	Long. totale (po.)	Code	Prix	Long. de coupe (po.)	Long. totale (po.)	Code	Prix
1/32	0.0312	5/16	1-1/4	952088	19.78	-	-	-	-
3/64	0.0469	3/4	1-1/2	952090	12.09	3/4	1-3/4	883020	1.77
1/16	0.0625	3/4	1-1/2	952092	12.15	7/8	1-7/8	883021	1.64
5/64	0.0781	7/8	1-3/4	952094	12.90	1	2	883022	1.64
3/32	0.0938	1	2	952096	14.60	1-1/4	2-1/4	883023	1.64
7/64	0.1094	1-1/4	2-1/4	952098	15.87	1-1/2	2-5/8	883024	1.64
1/8	0.1250	1-1/4	2-1/4	952100	16.64	1-5/8	2-3/4	883025	1.64
9/64	0.1406	1-3/8	2-1/2	952102	19.50	1-3/4	2-7/8	883026	1.66
5/32	0.1563	1-3/8	2-1/2	952104	20.57	2	3-1/8	883027	1.77
11/64	0.1719	1-5/8	2-3/4	952106	24.11	2-1/8	3-1/4	883028	1.88
3/16	0.1875	1-5/8	2-3/4	952108	24.42	2-5/16	3-1/2	883029	2.08
13/64	0.2031	1-3/4	3	952110	29.35	2-7/16	3-5/8	883030	2.52
7/32	0.2188	1-3/4	3	952112	30.17	2-1/2	3-3/4	883031	2.57
15/64	0.2344	2	3-1/4	952114	35.88	2-5/8	3-7/8	883032	2.87
1/4 (E)	0.2500	2	3-1/4	952116	35.88	2-3/4	4	883033	2.95
17/64	0.2656	2-1/8	3-1/2	952118	37.93	2-7/8	4-1/8	883034	3.39
9/32	0.2812	2-1/8	3-1/2	952120	40.64	2-15/16	4-1/4	883035	3.78
19/64	0.2969	2-3/8	3-3/4	952122	45.05	3-1/16	4-3/8	883036	4.17
5/16	0.3125	2-3/8	4	952124	47.62	3-3/16	4-1/2	883037	4.53
21/64	0.3281	2-1/2	4	952126	51.94	3-5/16	4-5/8	883038	4.96
11/32	0.3438	2-1/2	4-1/4	952128	57.63	3-7/16	4-3/4	883039	5.49
23/64	0.3594	2-3/4	4-1/4	952130	62.87	3-1/2	4-7/8	883040	6.14
3/8	0.3750	2-3/4	4-1/2	952132	68.21	3-5/8	5	883041	6.27
25/64	0.3906	2-7/8	4-1/2	952134	77.09	3-3/4	5-1/8	883042	7.14
13/32	0.4062	2-7/8	4-1/2	952136	85.53	3-7/8	5-1/4	883043	7.33
27/64	0.4219	2-7/8	4-1/2	952138	93.68	3-15/16	5-3/8	883044	7.91
7/16	0.4375	2-7/8	4-1/2	952140	101.38	4-1/16	5-1/2	883045	8.58
29/64	0.4531	3	4-3/4	952142	109.79	4-3/16	5-5/8	883046	9.45
15/32	0.4688	3	4-3/4	952144	118.19	4-5/16	5-3/4	883047	10.00
31/64	0.4844	3	4-3/4	952146	121.67	4-3/8	5-7/8	883048	10.65
1/2	0.5000	3	4-3/4	952148	126.15	4-1/2	6	883049	11.10

EN AVANT POUR L'HIVER

OUTILS D'ÉBAVURAGE

SHAVIV

"Plum-Burrs"

Dispositifs de nettoyage robustes pour tuyaux

- Outil idéal pour ébavurer la tuyauterie à la fois sur les bords intérieurs et extérieurs
- Excellent pour les plombiers, les installateurs et les électriciens
- S'utilise pour des tuyaux en aluminium, en cuivre et en laiton

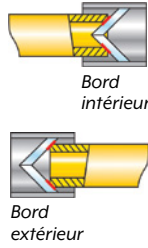

Ébavurage de plastiques | Jeu KPA

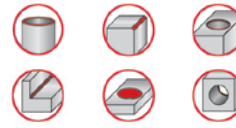

Classic Handle A

- La trousse complète pour l'ébavurage des plastiques
- **Le jeu comprend:**
Poignée Mango II
Outil d'ébavurage UB38
Porte-outils - B, E, G3 et LP
Lames - B12, B25, E110, E700, G30C et L10

Mango KPA
Code 550626

Classic KPA
Code 550814

119.25

125.99

Finition ultra fine | Jeu

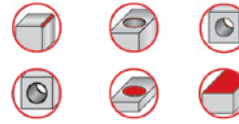

- Jeu de finition ultra fine pour des pièces de précision
- **Le jeu comprend:**
Poignée en aluminium, porte-outil U non rotatif, porte-outil B rotatif, quatre lames B pour l'ébavurage rotatif - B10, B11, B20 et B30,
Quatre grattoirs U interchangeables - BUS1, BUS2, BUS31 et BUS4, traçoir E500C

Set U
Code 550940

110.72

"Plum-Burr" métal

Diamètre de tuyauterie:

1/4" à 1-5/8"

Code 550999

37.45



"Plum-Burr" plastique

Diamètre de tuyauterie:

3/16" à 1-1/2"

Code 550998

17.94



SHAVIV Disponible en exclusivité chez **KAR** au Canada

FRAISES EN BOUT



Carbure massif à micro-grains | Sans revêtement et TiAlN-Futura | 4 cannelures | Coupe au centre

- Convient aux applications de coupe d'acier trempé et d'acier fortement allié, acier coulé, moulage en coquille, fonte malléable, aciers CrNi, laiton, cuivre, aluminium à pourcentage élevé en silicone et les plastiques abrasifs



Tolérance: 0/-0.0012



Dia. du couteau (po.)	Dia. de tige (po.)	LONG								EXTRA LONG							
		Long. de coupe (po.)	Long. totale (po.)	SANS REVÊTEMENT		TIALN-FUTURA		Long. de coupe (po.)	Long. totale (po.)	SANS REVÊTEMENT		TIALN-FUTURA					
				Code	Prix	Code	Prix			Code	Prix	Code	Prix				
1/8	1/8	3/4	2-1/4	932892	11.00	934580	14.96	1	3	932744	13.23	934620	17.66				
3/16	3/16	3/4	2-1/4	932895	12.51	934900	16.37	1-1/8	3	932747	15.02	934911	19.44				
1/4	1/4	1-1/8	3	932898	15.36	934582	19.81	1-1/2	4	932750	18.51	934622	24.59				
5/16	5/16	1-1/8	3	932901	26.79	934583	34.78	1-5/8	4	932753	32.12	934623	41.80				
3/8	3/8	1-1/8	3	932904	33.10	934901	49.21	1-3/4	4	932756	39.77	934912	49.21				
7/16	7/16	2	4	932907	62.07	934585	73.27	3	6	932759	99.40	934625	104.74				
1/2	1/2	2	4	932910	64.19	934586	73.65	3	6	932762	86.77	934626	120.57				
5/8	5/8	2-1/4	5	932913	129.03	934902	142.78	3	6	932765	154.89	934913	172.99				
3/4	3/4	2-1/4	5	932916	167.25	934588	186.71	3	6	932768	200.63	934628	226.45				
1	1	2-1/4	5	932919	335.16	934589	360.35	3	6	932771	402.12	934629	432.64				

PRIX SOLDÉS

Jusqu'à épuisement des stocks



FRAISES MÉTRIQUES JETABLES

Cobalt M42
3 cannelures
Coupe au centre
Queue Weldon

Long	1.5 x 1/4 x 4.0 x 28.0	3.17	Régulier	1.5 x 1/4 x 2.5 x 24.5	3.20
	2.0 x 1/4 x 4.5 x 29.0	4.62		2.0 x 1/4 x 3.0 x 25.5	3.45
	3.5 x 1/4 x 7.5 x 34.0	4.11		3.0 x 1/4 x 4.5 x 28.0	4.04
	4.0 x 1/4 x 9.5 x 39.0	4.48		3.5 x 1/4 x 5.5 x 30.0	3.65
				5.0 x 1/4 x 7.5 x 36.0	4.19

DIMENSIONS: Dia. du couteau (mm) x Dia. de tige (po.) x Long. de coupe (mm) x Long. totale (mm)



KAR Industriel Inc.
www.kar.ca

Toronto.....1-800-387-3127
Montréal.....1-800-363-7862
Edmonton.....1-866-440-4326

Offre valide jusqu'au 1 avril 2022

*Les produits peuvent différer de ceux illustrés

Code 000314

VOUS FACILITE LA TÂCHE DEPUIS 1954... CONTACTEZ VOTRE DISTRIBUTEUR KAR DÈS AUJOURD'HUI